

フローノズル

フローノズル

フローノズルは構造上オリフィスより高価になるが高温、高圧流体測定用に適している。又多少の固形物を含む液体も、オリフィスよりは支障なく測定でき、同一測定条件下では同口径のオリフィスより60%以上多くの流体を流すことができ、また機械的強度もすぐれているので、高速流体の測定に適します。

当社では、フローノズル本体だけでなく上、下流に短管を溶接した状態で納入することができます。

(図-15・16・17)に示します。

Flow Nozzles

Flow Nozzles

The flow nozzles are more expensive than orifice due to their structure, however, they are suitable for determining the flow rates of fluids at high temperature and high pressure.

The flow nozzles can measure the flow rates of fluids containing a little amount of solid particles with less inconvenience than orifices. Under the same measuring conditions, the flow nozzle permits the flow rate of 60% more than that of the same sized orifice, and also, it is suitable for high velocity fluid because of a high mechanical strength.

We can supply not only single flow nozzles, but also flow nozzle assemblies having welded short pipes on both upstream and down stream sides. (Figs. 15, 16 17)

図. 15 ホールディングリング形
Fig. 15 Holding ring type



図. 16 ウェルドイン形
Fig. 16 Weld-in type



図. 17 ノックピン形
Fig. 17 Knock pin type

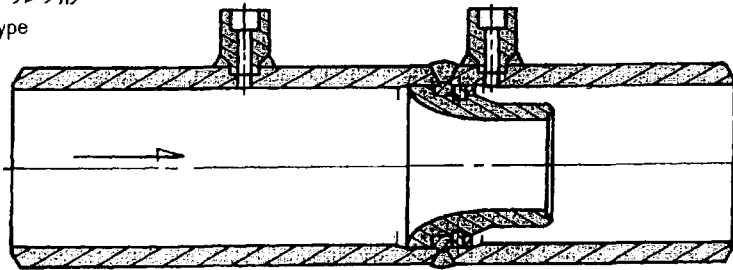

オリフィスマーターラン

オリフィスマーターラン

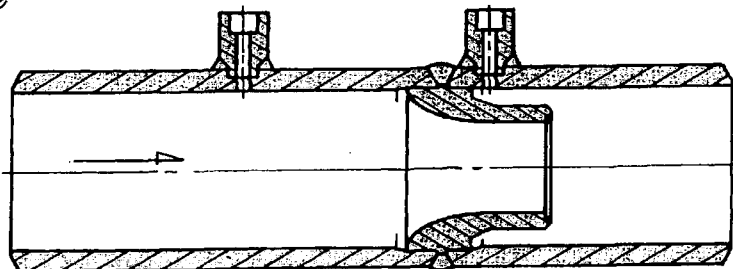
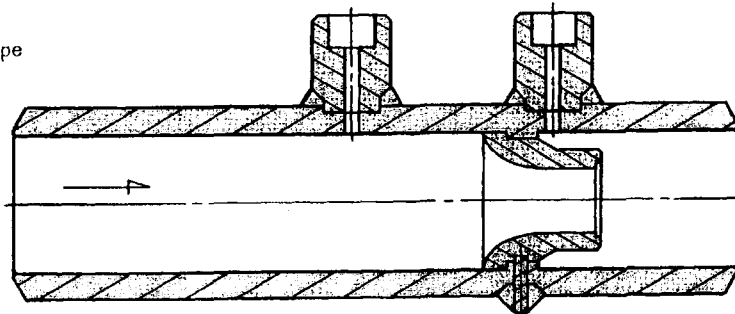
オリフィスマーターランは、より高性能な精度を確保する為、単にオリフィスアセンブリーの上下流にパイプを溶接しただけでなくフランジ及パイプの内径を必要寸法より小さく仕上げ、溶接後フランジ及パイプを一体でボーリング、フォーニング加工し、フランジ、パイプ内面の仕上状態や、寸法公差をきめられた範囲におさめ、より高い精度で流量測定を行なう事を目的とします。(図-21・22)に示します。

Orifice Meter Runs

Orifice Meter Runs

Orifice meter runs are used for measuring the flow at higher accuracy.

The orifice meter runs are therefore, not the ones simply weld pipes to upstream and downstream sides of a orifice assembly, but the ones welding smaller inside diameter pipes to smaller diameter of flanges, then, finish inside diameter of the pipe/flange assembly by boring or honing to the specified dimensions and within the required tolerances and surface roughness. (Figs. 21, 22)

図. 21 オリフィス マーターラン (両サイドフランジ付)
Fig. 21 Orifice meter run (both sides flanged)

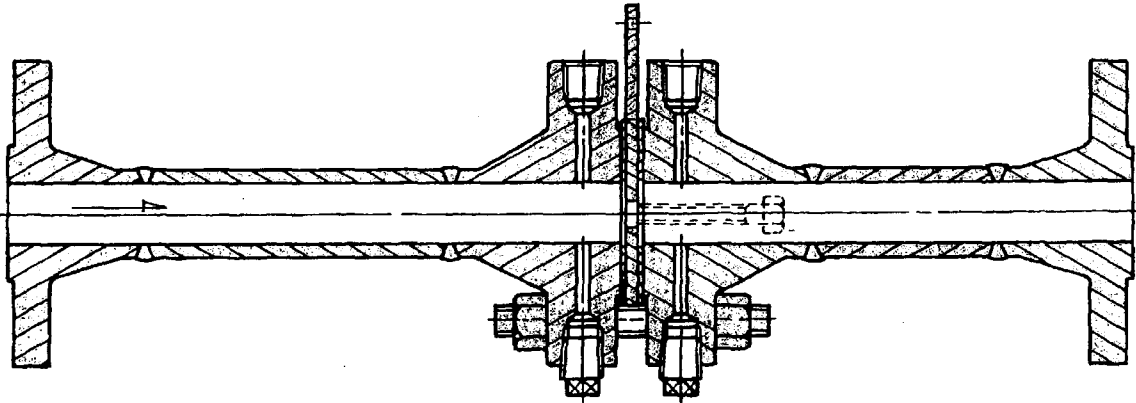

図. 22 オリフィス マーターラン (突合せ溶接式)
Fig. 22 Orifice meter run (Butt welding ends)

